

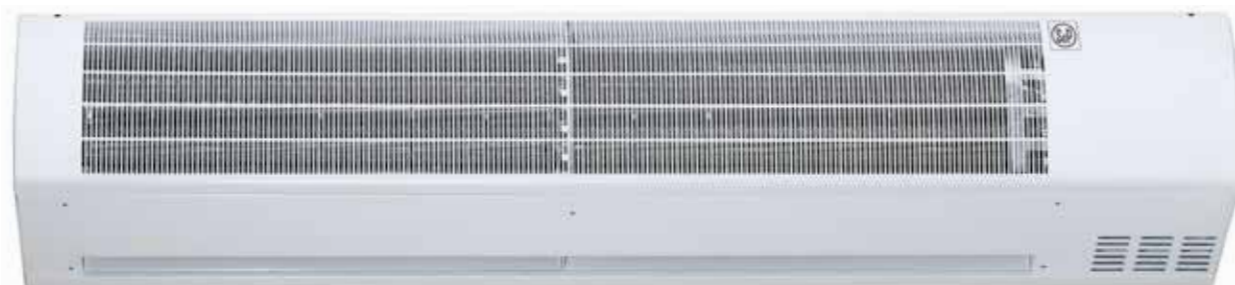

COR-IND M 1000 W 27

COR-IND M 1500 W 35



MANUAL DE INSTALACIÓN. INSTRUCCIONES DE USO.
INSTALLATION AND OPERATION MANUAL.
NOTICE D'INSTALLATION ET D'UTILISATION.
ISTRUZIONI D'USO ED INSTALLAZIONE.
INSTRUÇÕES DE USO E MONTAGEM.
GEBRAUCHS- UND MONTAEANWEISUNGEN.
LUCHTGORDIJNEN.
INSTRUKCJE UŻYTKOWANIA I MONTAŻOWE.
HASNÁLATI ÉS SZERELÉSI UTASÍTÁSOK.
ΟΔΗΓΙΕΣ ΕΓΚΑΤΑΣΤΑΣΗΣ ΚΑΙ ΛΕΙΤΟΥΡΓΙΑΣ



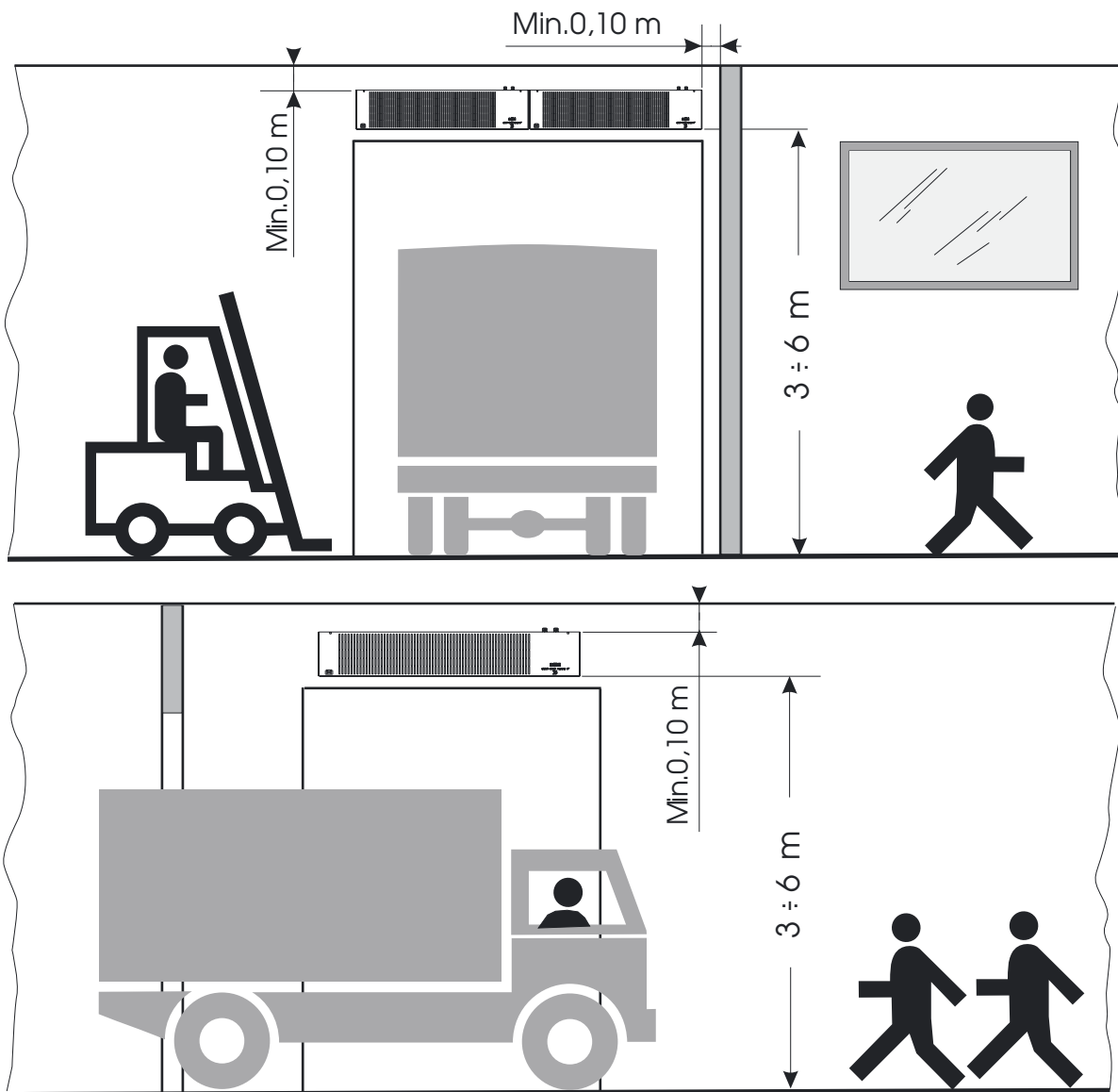
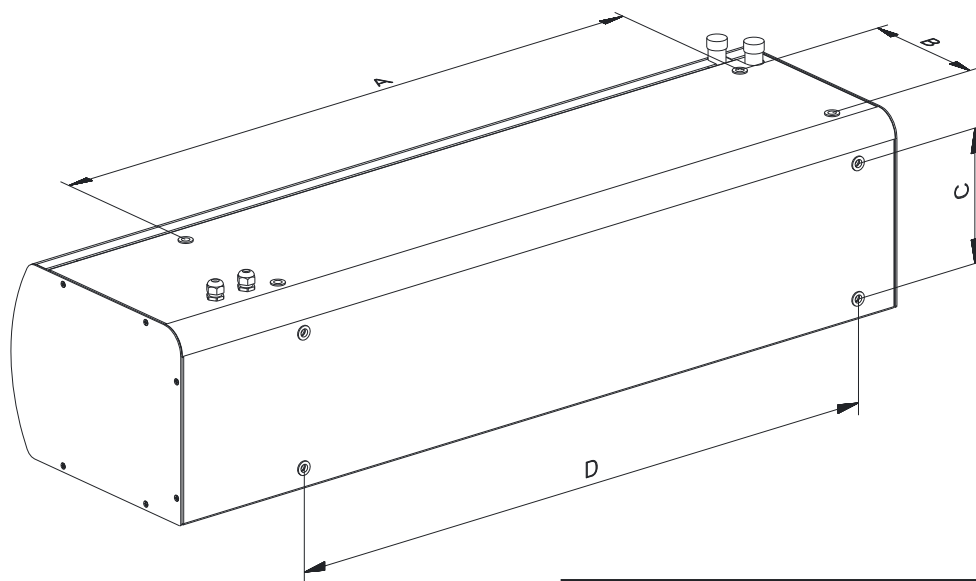
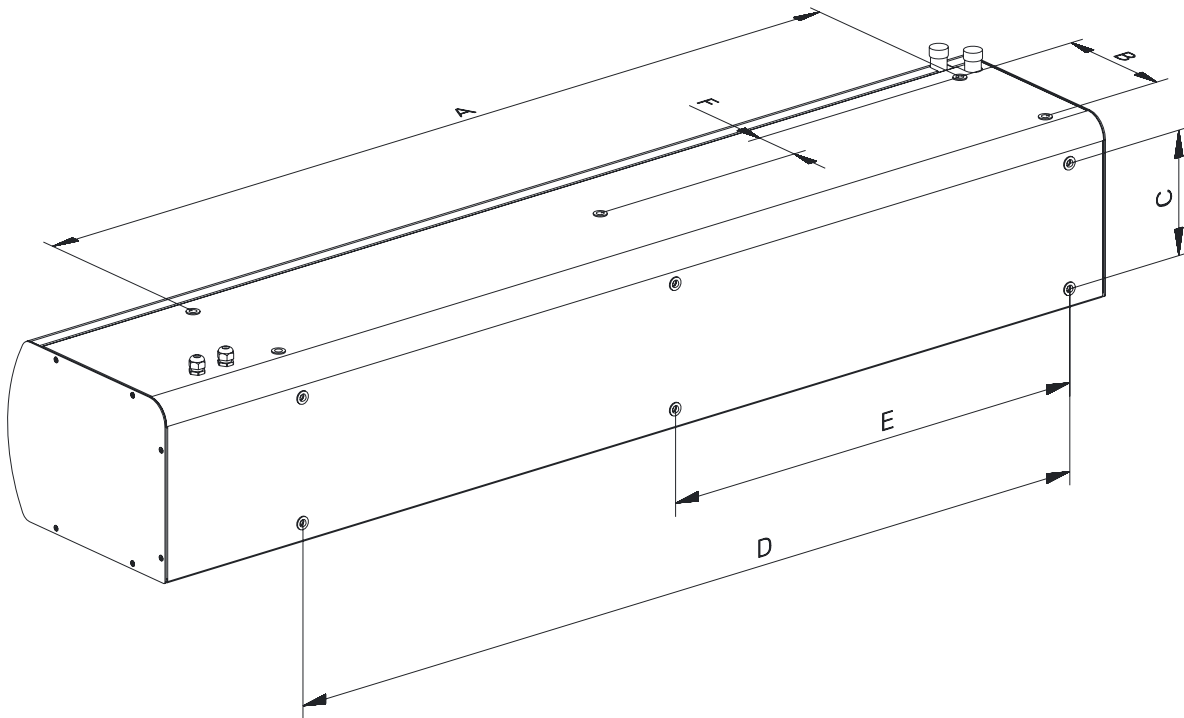

Fig.1



TIPO	A	B	C	D
COR-IND M 1000 W 27	1076	220	220	1076

Fig.2 (a)



TIPO	A	B	C	D	E	F
COR-IND M 1500 W 35	1067	220	220	1607	826	89

Fig.2 (b)

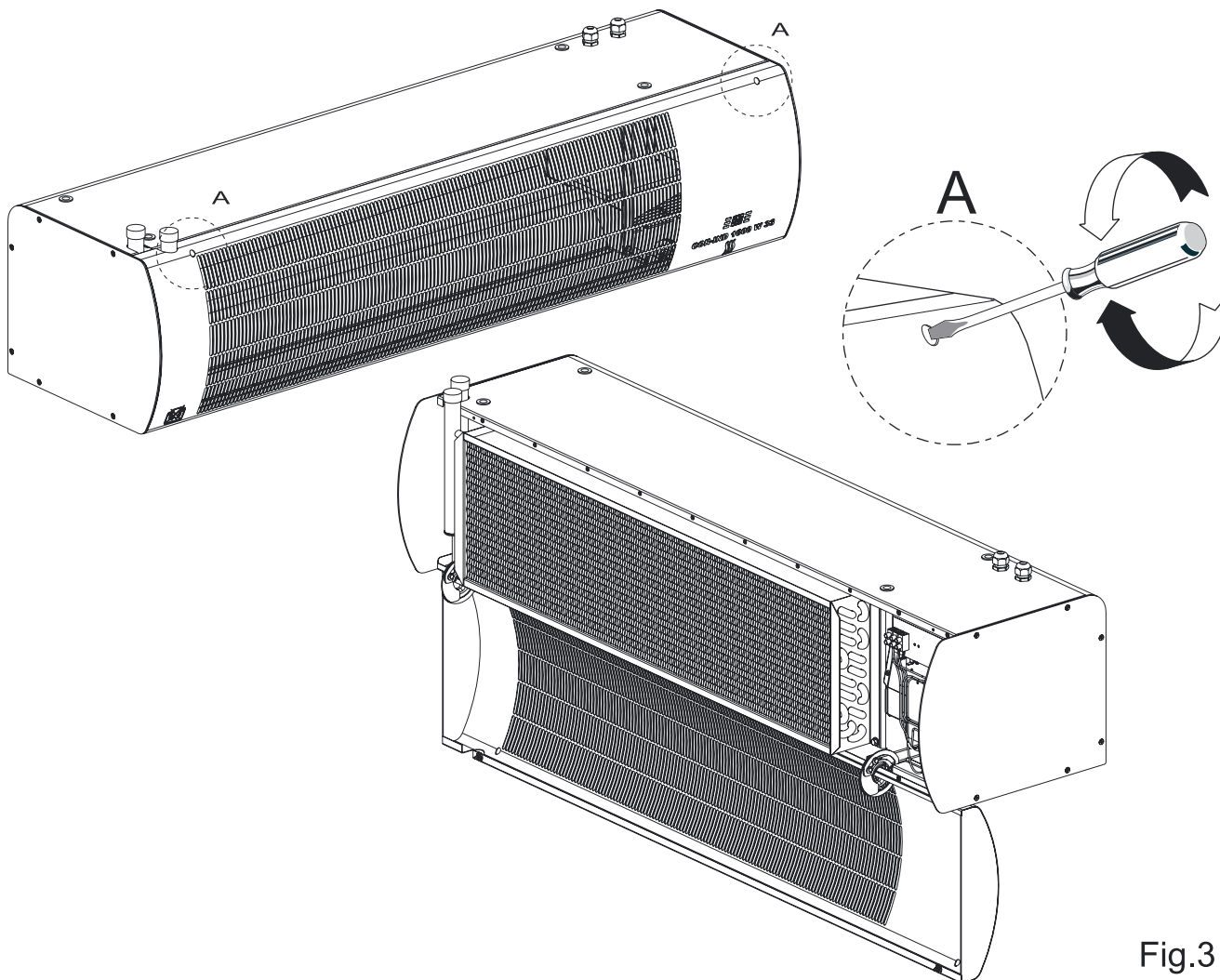

Fig.3

COR-IND M 1000 W 27 - COR-IND M 1500 W 35

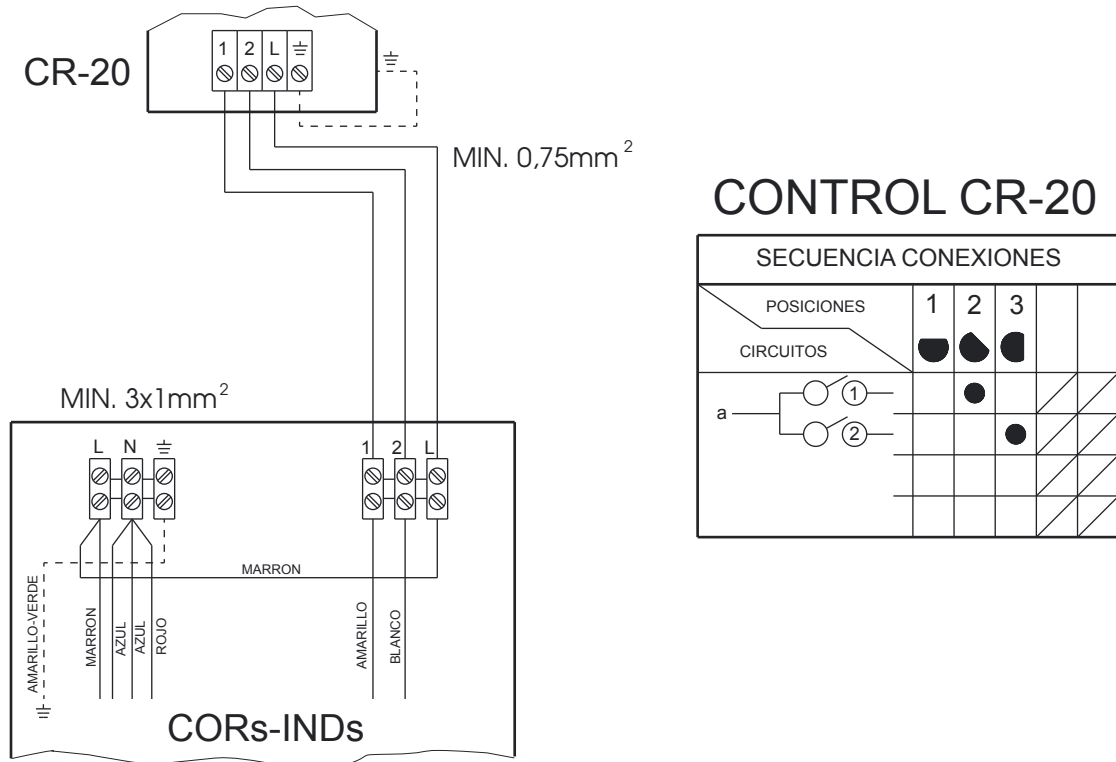

Fig.4

COR-IND M 1000 W 27 - COR-IND M 1500 W 35

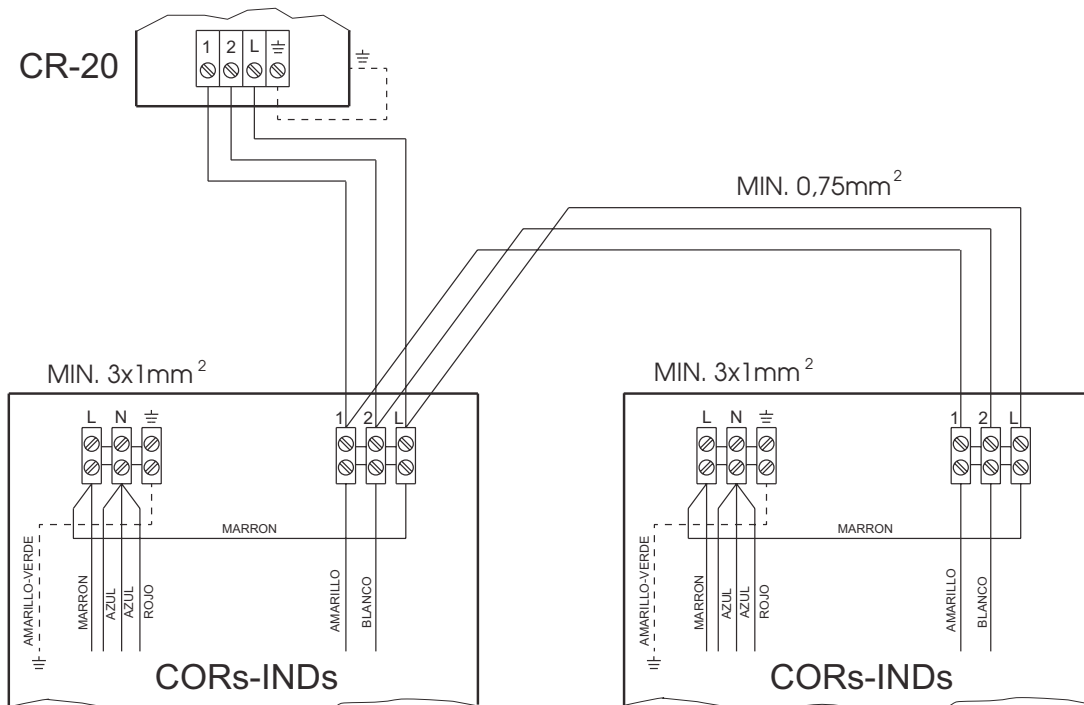

Fig.5

ESPAÑOL

Los aparatos de esta serie ofrecen la posibilidad de actuar como cortinas de aire frío / caliente.

Rogamos compruebe el perfecto estado y funcionamiento del aparato al desembalarlo ya que cualquier defecto de origen está amparado por la garantía S&P.

INTRUCCIONES IMPORTANTES ADVERTENCIAS DE SEGURIDAD

El aparato no deberá estar situado justamente debajo o encima de una toma de corriente.

No cubrirlo con objetos o prendas que impidan la libre circulación del aire. Si se cubre existe el riesgo de sobrecalentamiento.

Mientras esté en funcionamiento, el cable de conexión no deberá estar situado delante de la salida del aire.

Si se instala en el cuarto de baño, deberá colocarse de manera que los interruptores u otros dispositivos de mando no pueden ser tocados por una persona que esté en la bañera o ducha.

No deben quedar objetos inflamables a menos de 50cm. del circuito del aire caliente (cortinas, etc.).

Mantener limpias las rejillas de entrada y salida de aire. Siempre que se realice la limpieza o cualquier manipulación interior, debe tenerse la preocupación de desconectar el aparato a través de los medios de desconexión de la instalación fija.

No manipular el aparato con las manos mojadas.

La instalación deberá ser realizada por un técnico electricista.

IMPORTANTE: ESTOS APARATOS DEBERÁN CONECTARSE A UNA TOMA DE TIERRA.

Los medios de desconexión que deben ser incorporados a la instalación fija, para su

desconexión omnipolar de la red de alimentación, debe presentar una separación de contactos de al menos 3 mm en todos los polos.

Para el funcionamiento como cortina de aire, la distancia máxima al suelo no deberá ser superior a 6 metros.

La distancia mínima entre las cortinas y el suelo debe ser de 3 metros.

INSTALACIÓN

La unidad deberá ser fijada a una superficie conveniente para tal aplicación.

Deberán de respetarse las distancias mínimas según la Fig.1.

Para instalar seguir la secuencia siguiente:

Si se utilizan las tuercas roscadas ya colocadas en el aparato, deben marcarse los centros de los tornillos (M-12) según la tabla de la Fig.2(a) y Fig.2(b).

Para acceder a las fichas de conexión, deberá de abrirse la reja frontal, desatornillando los tornillos "A" de la Fig.3. Seguir el proceso inverso para cerrar.

La presión máxima de trabajo del radiador de agua no será superior a 4Kg/cm².

La temperatura máxima del agua caliente no deberá ser superior a 95°C.

La batería de agua no debe funcionar a temperaturas inferiores a 5°C. En el caso en que la temperatura pueda descender por debajo de este límite deberá usarse líquido anticongelante o vaciar la instalación.

La bomba de agua debe conectarse a la batería a través de las entradas previstas de 3/4" rosca gas.

CONEXIONADO ELÉCTRICO Fig.4

Son aparatos de instalación fija. En su conexionado a la red, deberán tenerse en cuenta las directrices que se indican en el Reglamento de Baja Tensión y las propias de cada país.

Debe preverse en la instalación un

interruptor magnetotérmico u otro dispositivo de desconexión omnipolar que interrumpa todas las líneas de alimentación al aparato.

Proceder al conexionado a la red, comprobando que la tensión de la misma coincida con la indicada en la placa de características.

Utilizar la sección y número de conductores indicados en los esquemas correspondientes a cada modelo.

Fijar los cables con el prensaestopas.

PUESTA EN MARCHA Y FUNCIONAMIENTO.

CONEXIONADO CONTROL REMOTO.

(Dicho control se vende aparte como accesorio).

MODELO CORTINA	MODELO CONTROL REMOTO
COR-IND M 1000 W 27	CR-20
COR-IND M 1500 W 35	CR-20

EL CONEXIONADO DE DOS O MÁS CORTINAS DEL MISMO MODELO (MÁX.5 UNIDADES) DEBÉN HACERSE SEGÚN EL ESQUEMA DE LA Fig.5.

NOTA:

En el caso de conexión múltiple, debe tenerse en cuenta el aumento de sección de los cables de alimentación en función del número de aparatos conectados.

MANTENIMIENTO

Estas cortinas de aire no necesitan un especial mantenimiento, sin embargo, les aconsejamos:

1- Mantener limpias de polvo las rejillas de entrada y salida de aire. Límpielas en frío con un trapo seco. (Evite usar disolventes o detergentes abrasivos)

2- Cada año efectuar una limpieza a fondo del interior del aparato. (Técnico especialista).

3- Para cualquier tarea de mantenimiento

deberá accionarse el dispositivo de corte omnipolar para evitar que haya partes en tensión dentro del aparato.

ASISTENCIA TÉCNICA

La red de Servicios Oficiales S&P garantiza una adecuada asistencia técnica en cualquier punto de España.

En el caso de observar alguna anomalía en el aparato, rogamos se ponga en contacto con cualquiera de los servicios mencionados, donde serán debidamente atendidos.

Cualquier manipulación efectuada por personas ajenas a los Servicios Oficiales S&P nos obliga a cancelar su garantía.

S&P se reserva el derecho a modificaciones del producto sin previo aviso.

ENGLISH

The models in this range offer the possibility of working as hot/cold air curtains.

We advise you to check that the unit is in perfect condition when unpacking it, as any manufacturing or quality defect is covered by the S&P guarantee.

IMPORTANT: SAFETY GUIDELINES

The appliance must not be right above or below a socket.

Do not cover the unit with clothes or objects that may obstruct the airflow and cause overheating.

While in operation, the connection cable must not be in front of the air outlet.

If it is installed in the bathroom, it must be placed so that the switches or other control devices cannot be touched by anyone in the bathtub or shower.

There must not be any inflammable objects at less than 50 cm from the unit (such as window curtains, etc.).

Keep the inlet and outlet grilles clean. When cleaning them, disconnect the unit from the mains supply.

Do not manipulate the unit with wet hands.

The installation work must be carried out by an electrician.

IMPORTANT: THIS APPLIANCE MUST BE EARTHED.

The means of disconnection from the mains supply must have an opening distance of at least 3 mm in all poles.

To operate the unit as an Air Curtain, the maximum distance to the floor must not be greater than 6 metres.

The minimum distance between the Air Curtain and the floor must be 3 metres.

INSTALLATION

The unit must be fixed to a convenient

surface.

The minimum distances shown in Fig. 1 must be kept.

To install the unit, proceed as follows:

If the spiral nuts already placed in the device are used, the centres of the screws (M-12) must be marked according to the table in Fig. 2 (a) and Fig. 2(b).

To access the connection cards you must open the front grille by unscrewing the screws marked "A" in Fig. 3. To close, follow the process in reverse order.

The maximum working pressure of the water radiator must not exceed 4 Kg/cm².

The maximum temperature of the hot water must not exceed 95°C.

The water coil must not operate at temperatures of less than 5°C. When there is a risk of the temperature dropping below this limit antifreeze liquid must be used or the installation must be emptied.

The water pump must be connected to the coil via the 3/4" gas thread inlets fitted for this purpose.

ELECTRICAL CONNECTION Fig. 4

They are installed appliances. When connecting them to the mains, the standards and regulations in force in your country must be strictly adhered to.

Within the installation an electrical isolation switch must be present, to enable the installer to cut all supply lines.

Connect the unit to the mains supply, checking that the voltage and frequency are the same as those indicated on the electrical rating plate.

Use the cables with the number of wires and sections as indicated on the wiring diagram for every model.

Fix the cables with the clamp provided.

OPERATION

REMOTE CONTROL CONNECTION.

(This control is sold separately as an accessory).

CURTAIN MODEL	REMOTE CONTROL MODEL
COR-IND M 1000 W 27	CR-20
COR-IND M 1500 W 35	CR-20

IF CONNECTING BETWEEN TWO OR MORE AIR CURTAINS OF THE SAME MODEL (MAX. 5 UNITS), PLEASE REFER TO WIRING DIAGRAM IN Fig. 5.

NOTE:

In the case of multiple connection, the Installer must consider the increased number of feeders based on the number of connected units.

MAINTENANCE

These air curtains do not need any special maintenance, however the following is recommended:

- 1- Keep the inlet and outlet grilles clean. Clean them with a dry cloth (avoid using solvents or abrasive detergents)
- 2- Once a year, the inside parts should be cleaned by a qualified electrician.
- 3- In order to carry out any maintenance tasks, the omnipolar cut-off device must be activated to ensure that none of the parts inside the apparatus are live.

AFTER SALES SERVICE

In the event of any problems with the unit, it is advised to contact your S&P dealer. Any manipulation of the appliance by personnel not appointed by S&P will cancel the guarantee. S&P reserves the right to modify the product without prior notice.

FRANÇAIS

Les appareils de cette série offrent la double fonction de rideau d'air froid/ rideau d'air chaud.

Vérifier, dès l'avoir sorti de son emballage, le parfait état de l'appareil ainsi que son fonctionnement, étant donné que tout éventuel défaut d'origine est couvert par la garantie S&P.

Recommandations importantes de sécurité

Les rideaux d'air ne doivent pas être installés directement sous une prise de courant.

Ne pas couvrir les rideaux d'air avec des objets pouvant gêner à la libre circulation de l'air. En les recouvrant on risque de les faire surchauffer.

Quand l'appareil fonctionne, s'assurer que le câble d'alimentation ne passe pas devant la sortie d'air.

A la mise en marche s'assurer que tout objet inflammable est situé à plus de 50 cm du flux d'air chaud.

Maintenir les grilles d'entrée et de soufflage propres. Chaque fois que l'on doit nettoyer le rideau d'air, prendre soin de le déconnecter préalablement du réseau électrique

Ne pas manipuler l'appareil avec les mains mouillées.

L'installation doit être réalisé par un électricien professionnel.

IMPORTANT : LES RIDEAUX D'AIR DOIVENT ETRE RACCORDES A UNE PRISE DE TERRE.

L'installation électrique doit prévoir un interrupteur omnipolaire sur l'alimentation, ayant une ouverture entre contacts d'au moins 3 mm.

Pour un bon fonctionnement des rideaux d'air, la distance au sol doit être inférieure à 6 mètres.

La distance minimale entre le rideaux d'air et

le sol sera de 3 mètres.

INSTALLATION

L'unité sera fixée sur une surface convenant à cette application.

Respecter les distances minimales indiquées sur la Fig.1.

Pour installer l'appareil, procéder de la façon suivante:

En cas d'utilisation des écrous placés dans l'appareil, marquer le centre des vis (M12) comme indiqué dans le tableau de la Fig.2(a) et Fig.2(b).

Pour accéder au bornier de raccordement, ouvrir la grille frontale en desserrant les vis « A » de la Fig.3. Suivre le processus inverse pour refermer.

La pression maximale de travail dans la batterie à eau ne sera pas supérieure à 4kg/cm².

La température maximale de l'eau chaude ne sera pas supérieure à 95°C.

La batterie à eau ne doit pas fonctionner à des températures inférieures à 5°C. Si la température était inférieure à cette limite, utiliser un liquide anti-gel ou purger l'installation.

La pompe à eau doit être raccordée à la batterie par les entrées prévues en 3/4" filetage gaz.

RACCORDEMENT ELECTRIQUE Fig.4

Ce sont des appareils d'installation fixe. L'installation électrique devra être réalisée conformément à la Règlementation Basse Tension et à la réglementation en vigueur dans chaque pays.

Prévoir sur l'alimentation un disjoncteur magnéto-thermique ou autre dispositif de déconnexion omnipolaire coupant toutes les lignes d'alimentation de l'appareil.

Procéder au raccordement au réseau après avoir vérifié que la tension du réseau correspond à celle indiquée sur la plaque

caractéristique de l'appareil.

Respecter le nombre et la section des conducteurs indiqués sur le schéma de câblage correspondant à chaque modèle.

Maintenir les câbles avec les serre-câbles.

M I S E E N M A R C H E E T FONCTIONNEMENT.

**RACCORDEMENT COMMANDE
DEPORTEE.**

(Cette commande déportée n'est pas fournie avec l'appareil, à commander séparément).

MODELE RIDEAU	MODELE DE COMMANDE DEPORTEE
COR-IND M 1000 W 27	CR-20
COR-IND M 1500 W 35	CR-20

POUR LE RACCORDEMENT DE 2 RIDEAUX D'AIR OU PLUS DU MÊME MODELE (MAXIMUM 5), SUIVRE LE SCHEMA DE LA Fig.5.

NOTA:

En cas de raccordement multiple, tenir compte de l'augmentation de la section des câbles d'alimentation en fonction du nombre d'appareils raccordés.

ENTRETIEN

Les rideaux d'air ne nécessitent pas d'entretien spécifique. Cependant, nous vous recommandons de :

- 1- Maintenir les grilles d'aspiration et de soufflage propres. Les nettoyer quand l'appareil est froid avec un chiffon sec. (Ne pas utiliser de produits dissolvants ou de détergents abrasifs)
- 2- Chaque année effectuer un nettoyage complet de l'intérieur. (A effectuer par un professionnel).
- 3- Pour toute intervention d'entretien, déconnecter l'appareil par le système de coupure omnipolaire afin d'éviter qu'il n'y ait, dans l'appareil, des parties sous tension.

ASSISTANCE TECHNIQUE

En cas de fonctionnement anormal, se mettre en contact avec son distributeur. Ne

pas démonter d'autres pièces que celles indiquées dans ces instructions; toutes manipulations effectuées par une personne non autorisée, entraîneraient l'annulation de la garantie.

S&P se réserve le droit de modifier ces instructions sans préavis.

ITALIANO

Gli apparecchi di questa serie offrono la possibilità di funzionare come barriere d'aria fredda / calda.

Al ricevimento del materiale verificare il perfetto stato del prodotto ed il suo funzionamento. Eventuali difetti di costruzione sono coperti dalla garanzia S&P.

ISTRUZIONI IMPORTANTI

AVVERTENZE PER LA SICUREZZA

L'apparecchio non può essere installato sotto o sopra una presa di corrente.

Non coprire l'apparecchio con oggetti o tende che impediscono la libera circolazione dell'aria. In caso contrario esiste il pericolo di surriscaldamento.

Il cavo di alimentazione non dovrà essere posto davanti all'uscita dell'aria.

La barriera d'aria installata in un locale destinato a bagno, dovrà essere montata in modo che gli interruttori o altri dispositivi del comando elettrico, siano fuori dalla portata delle persone che utilizzano la vasca da bagno e la doccia.

Non porre oggetti infiammabili ad una distanza inferiore di 50 cm dal flusso dell'aria calda (tende, ecc.).

Mantenere sempre pulite le griglie di entrata ed uscita dell'aria. Quando si puliscono le griglie, avere l'avvertenza di scollegare l'apparecchio mediante il disgiuntore dell'impianto fisso.

Non toccare l'apparecchio con le mani bagnate.

L'installazione deve essere effettuata da personale professionalmente competente e autorizzato.

IMPORTANTE: QUESTI APPARECCHI DEVONO ESSERE COLLEGATI AD UNA PRESA CON MESSA A TERRA.

I dispositivi di disinserimento da inserire nell'impianto fisso per il disinserimento onnipolare della rete di alimentazione devono presentare una separazione di almeno 3 mm tra i contatti in tutti i poli.

Per il funzionamento come barriera d'aria,

l'apparecchio deve essere posto ad una distanza massima dal pavimento non superiore a 6 metri.

La distanza minima dal pavimento non deve essere inferiore a 3 metri.

INSTALLAZIONE

L'apparecchio dovrà essere fissato su una superficie adatta per questa applicazione.

Dovranno essere rispettate le distanze minime indicate in Fig. 1.

Per l'installazione seguire la sequenza sotto indicata:

Se si utilizzano i tasselli inclusi con l'apparecchio, si devono contrassegnare le forature delle viti (M-12) con la dima Fig. 2(a) e Fig. 2(b).

Per accedere ai collegamenti elettrici, aprire la griglia frontale allentando le viti "A" della Fig. 3. Seguire il processo inverso per richiudere il frontale.

La pressione massima di lavoro del radiatore ad acqua non deve essere superiore a 4 Kg/cm².

La temperatura massima dell'acqua calda non deve essere superiore a 95° C.

Il radiatore ad acqua non deve funzionare a temperature inferiori a 5° C. Se la temperatura può scendere al di sotto di questo limite, occorre usare liquido anticongelante o svuotare l'impianto.

La pompa dell'acqua deve essere collegata alla batteria tramite le apposite entrate filettate da 3/4".

COLLEGAMENTO ELETTRICO Fig. 4

Questi apparecchi sono progettati per installazione fissa. Il collegamento alla rete elettrica dovrà tener conto delle direttive indicate dal regolamento di bassa tensione e quelle del proprio paese.

L'installazione deve prevedere un interruttore magnetotermico o altro dispositivo di stacco multipolare che interrompa tutte le linee di alimentazione dell'apparecchio.

Procedere al collegamento con la rete elettrica, verificando che la tensione sia la stessa indicata nella targhetta

dell'apparecchio.

Utilizzare il numero di conduttori elettrici e la loro sezione indicati negli schemi corrispondenti ad ogni modello.

Fissare i cavi con il pressacavo.

AVVIAMENTO E FUNZIONAMENTO.

CONNESSIONE CONTROLLO REMOTO.

(Non incluso e venduto separatamente come accessorio).

MODELLO BARRIERA	MODELLO CONTROLLO REMOTO
COR-IND M 1000 W 27	CR-20
COR-IND M 1500 W 35	CR-20

IL COLLEGAMENTO DI DUE O PIÙ BARRIERE DELLO STESSO MODELLO (MAX. 5 UNITÀ) DEVE ESSERE ESEGUITO SECONDO LO SCHEMA DELLA FIG. 5.

NOTA:

In caso di collegamenti multipli, tenere conto di impiegare cavi di maggior sezione, in funzione del numero di apparecchi.

MANUTENZIONE

Le nostre barriere d'aria non necessitano di particolare manutenzione, tuttavia consigliamo:

1- Mantenere pulite dalla polvere le griglie di entrata ed uscita dell'aria. Pulire a freddo con un panno asciutto (evitare l'uso di solventi o detergenti abrasivi)

2- Ogni anno eseguire una pulizia generale di tutti i componenti (tecnico specializzato).

3- Per qualsiasi intervento di manutenzione, scollegare l'apparecchio dalla rete elettrica per mezzo di un dispositivo onnipolare per evitare che ci siano parti in tensione nell'apparecchio.

ASSISTENZA TECNICA

Al verificarsi di un'eventuale anomalia dell'apparato, Vi preghiamo di metterVi in contatto con qualunque punto vendita della rete S&P, dove sarete debitamente assistiti. Qualsiasi manipolazione eseguita da personale non qualificato e non autorizzato

dalla S&P fa decadere la garanzia.

La S&P si riserva il diritto di modificare il prodotto in qualsiasi momento senza preavviso.

PORTUGUÊS

Os aparelhos desta série oferecem a possibilidade de actuar como cortinas de ar frio / quente.

Pedimos que verifiquem o perfeito estado e funcionamento do aparelho ao desembalá-lo, pois qualquer eventual defeito de origem está coberto pela garantia S&P.

INSTRUÇÕES IMPORTANTES AVISOS DE SEGURANÇA

O aparelho não deverá estar situado por cima nem por baixo da tomada de corrente.

Não deve ser coberto com objectos ou peças que impeçam a livre circulação do ar. Se o cobrir, fica sujeito a risco de sobre-aquecimento.

Enquanto estiver em funcionamento, o cabo de ligação não deve ficar situado diante da saída do ar.

Se for instalado na casa de banho, deverá colocar-se de forma a que os interruptores ou outros dispositivos de comando não possam ser manuseados pela pessoa que está na banheira ou no chuveiro.

Não devem ficar objectos inflamáveis a menos de 50cm do circuito de ar quente (cortinas, etc.)

Manter limpas as grelhas de entrada e saída do ar. Sempre que se realize a limpeza ou qualquer intervenção interior, deve ter-se o cuidado de desligar o aparelho a través dos meios de desconexão da instalação fixa.

Não manipular o aparelho com as mãos molhadas.

A instalação deverá ser realizada por um técnico electricista.

IMPORTANTE: ESTES APARELHOS DEVEM SER LIGADOS A UMA TOMADA DE TERRA

Os meios de desligamento que devem ser incorporados na instalação fixa, para a sua

desconexão omnipolar da rede de alimentação, devem ter uma separação de contactos de pelo menos 3mm, em todos os pólos.

Para o funcionamento como cortina de ar, a distância máxima ao solo não deverá ser superior a 6 metros.

A distância mínima entre a cortina e o solo deve ser de 3 metros.

INSTALAÇÃO

A unidade deverá ser fixada a uma superfície adequada para tal aplicação.

Devem ser respeitadas as distâncias mínimas, segundo Fig.1.

Para instalar, seguir a sequência seguinte:

Se utilizar as porcas roscadas já colocadas no aparelho, deve-se marcar o centro dos parafusos (M-12) segundo a tabela da Fig.2 (a) e Fig.2 (b)

Para ter acesso às fichas de ligação deverá abrir a grelha frontal, desaparafusando os parafusos "A" da Fig. 3. fazer o processo inverso para fechar.

A pressão máxima de trabalho do radiador de água não será superior a 4Kg/cm².

A temperatura máxima da água quente não deverá ser superior a 95°C.

A bateria de água não deve funcionar a temperaturas inferiores a 5°C. No caso em que a temperatura possa descer abaixo deste limite, deverá ser usado liquido anticongelante ou esvaziar a instalação.

A bomba de água deve ligar-se à bateria através das entradas previstas de 3/4" rosca gás.

LIGAÇÃO ELÉCTRICA Fig.4

São aparelhos de instalação fixa. Na sua ligação à rede, deve ter-se em conta as directrizes que estão indicadas no Regulamento de Baixa Tensão, em

conformidade das normas de cada país.

Deve prever-se na instalação um interruptor magnetotérmico ou outro dispositivo de corte omnipolar que interrompa todas as linhas de alimentação ao aparelho.

Proceder à ligação da rede, verificando se a tensão é a mesma que a indicada na placa de características.

Utilizar a secção e número de condutores indicados no esquema correspondente a cada modelo.

Fixar os cabos com o prensa-estopas.

ARRANQUE E FUNCIONAMENTO.

LIGAÇÃO CONTROLO REMOTO (o controlo vende-se separadamente como acessório)

MODELO CORTINA	MODELO CONTROLO REMOTO
COR-IND M 1000 W 27	CR-20
COR-IND M 1500 W 35	CR-20

A LIGAÇÃO DE DUAS OU MAIS CORTINAS DO MESMO MODELO (MÁX.5 UNIDADES) DEVE FAZER-SE SEGUNDO O ESQUEMADA Fig.5.

NOTA:

No caso de ligação múltipla, deve ter em conta o aumento de secção dos cabos de alimentação em função do número de aparelhos ligados.

MANUTENÇÃO

Estas cortinas de ar não necessitam de uma manutenção especial. No entanto, aconselhamos:

1- Manter limpas de pó as grelhas de entrada e saída do ar. Limpe em frio com um pano seco (evite usar solventes ou detergentes abrasivos)

2- Cada ano efectuar uma limpeza a fundo no interior do aparelho (Técnico especialista)

3- Para qualquer tarefa de manutenção deverá accionar o dispositivo de corte omnipolar para evitar que haja partes em tensão dentro do aparelho.

ASSISTÊNCIA TÉCNICA

Em caso de qualquer anomalia, pedimos o favor que contacte o seu fornecedor, pois a Assistência Técnica S&P garante-lhe um bom atendimento.

Qualquer manipulação efectuada por pessoas alheias aos Serviços S&P, obrigam-nos a cancelar a sua garantia.

S&P reserva-se no direito a modificações do produto sem prévio aviso.

DEUTSCH

Die Geräte dieser Serie ermöglichen den Einsatz sowohl als Kalt-, als auch als Warmluftschleier.

Bitte prüfen Sie das Gerät nach der Entnahme aus der Verpackung auf einwandfreien Zustand und Funktion. Eventuelle Herstellungsfehler fallen unter die S&P-Garantie.

WICHTIGE HINWEISE SICHERHEITSHINWEISE

Das Gerät darf nicht unmittelbar unterhalb oder oberhalb einer Stromsteckdose installiert werden.

Um einen unbehinderte Luftumwälzung zu gewährleisten, dürfen keine Gegenstände oder Kleidungsstücke über das Gerät gelegt werden. Andernfalls besteht die Gefahr einer Überhitzung des Geräts.

Das Kabel soll nicht vor den Luftaustritt gelegt werden, solange das Gerät in Betrieb ist.

Wird der Türluftschleier in einem Badezimmer installiert, so ist dieser so anzubringen, daß die Schalter und Bedienelemente nicht von der Badewanne oder von der Dusche aus erreichbar sind.

Es In unmittelbarer Nähe des Heißluftstroms (ca. 50 cm) dürfen sich keine entflammaren Gegenstände befinden (Vorhänge und dergl.).

Die Luftgitter am Eintritt und Austritt des Gerätes sind sauber zu halten. Vor dem Reinigen des Geräts ist dieses ausser Betrieb zu setzen (Schalter an der festen elektrischen Installation).

Das Gerät nicht mit nassen oder feuchten Händen berühren.

Die Installierung muß von einem Elektriker durchgeführt werden.

ACHTUNG: DAS STROMNETZ, AN DAS DAS GERÄT ANGESCHLOSSEN WIRD, MUSS GEERDET SEIN.

Bei der festen elektrischen Installation ist ein Trennschalter mit einer Trennstrecke von mind. 3 mm pro Pol vorzusehen (allpoliger Schutz).

Damit das Gerät seine Aufgabe als Türluftschleier einwandfrei erfüllt, ist es in einem Abstand von höchstens 6 Metern zum Boden zu installieren.

Der minimale Abstand zwischen dem Gerät und dem Boden beträgt 3 Meter.

MONTAGE

Die Einheit ist an einer dem Zweck entsprechenden Oberfläche anzubringen.

Die Mindestabstände gemäß Abb. 1 sind einzuhalten.

Bei der Montage des Geräts ist wie folgt vorzugehen:

Werden die mit dem Gerät mitgelieferten Gewindemuttern benutzt, so sind die Bohrlöcher für die Schrauben (M-12) gemäß der Tabelle in Abb. 2(a) und Abb. 2(b) anzubringen.

Um auf die Anschlußklemmen zuzugreifen, muß das Frontgitter geöffnet werden. Hierzu die Schrauben „A“, Abb. 3, abschrauben. Zum Schließen ist in umgekehrter Reihenfolge vorzugehen.

Der maximale Betriebsdruck des Warmwasser-Heizkörpers darf nicht den Wert von 4 kg/cm^2 übersteigen.

Die Höchsttemperatur des Wassers darf nicht über 95°C liegen.

Die Wasserbatterie darf nicht bei Temperaturen unter 5°C betrieben werden. Sollte die Temperatur unter diesen Grenzwert fallen, ist entweder ein Frostschutzmittel zu verwenden oder muss die Installation entleert werden..

Die Wasserpumpe ist an die Batterie über die vorgesehenen $3/4"$ Schraubanschlüsse anzuschliessen.

ELEKTRISCHER ANSCHLUSS Abb.4

Bei den Türluftschleiern handelt es sich um

fest installierte Geräte. Bei ihrem Anschluß an das Stromnetz sind die Vorgaben der Niederspannungsverordnung bzw. die jeweiligen nationalen Vorschriften zu beachten.

Bei der Installation ist ein magnetothermischer Schalter oder ein anderer allpoliger Trennschalter vorzusehen, mit dem alle Versorgungsleitungen des Geräts unterbrochen werden können.

Beim Anschluß an das Netz ist zu überprüfen, ob die Netzspannung mit den auf dem Typenschild angegebenen Werten übereinstimmt.

Querschnitt und Anzahl der Leiter beachten, die auf den Schaltplänen für die jeweiligen Modelle angegeben sind.

Die Kabel mit der Stopfbuchse befestigen.

INBETRIEBNAHME UND FUNKTIONSWEISE

ANSCHLUSS DER FERNBEDIENUNG. (Die Fernbedienung wird gesondert als Zubehör verkauft).

TÜRLUFTSCHLEIER TYP	FERNBEDIENUNG TYP
COR-IND M 1000 W 27	CR-20
COR-IND M 1500 W 35	CR-20

DER ANSCHLUSS VON ZWEI ODER MEHR TÜRLUFTSCHLEIERN DESSELBENTYPS (MAX. 5 GERÄTE) HAT GEMÄSS DEN SCHALTPLÄNEN IN Abb. 5 ZU ERFOLGEN.

HINWEIS:

Sollten mehrere Türluftschleier angeschlossen werden, ist darauf zu achten, dass in Abhängigkeit der Zahl der angeschlossenen Geräte ein Versorgungskabel mit größerem Querschnitt erforderlich ist.

INSTANDHALTUNG

Die Türluftschleier benötigen keinen besonderen Instandhaltungs- bzw. Wartungsaufwand. Empfohlen werden

jedoch folgende Vorkehrungen:

1- Der sich auf den Lufteintritts- und Luftaustrittsgittern anlagernde Staub sollte regelmäßig entfernt werden. Die Gitter bei ausgeschaltetem Gerät mit einem trockenen Tuch reinigen. (Verwenden Sie bitte keine Lösungsmittel oder aggressiven Reinigungsmittel.)

2- Jährlich sollte das Geräteinnere einer gründlichen Reinigung unterzogen werden (Bitte wenden Sie sich an einen Fachmann).

3- Vor den Wartungsarbeiten muß das Gerät in jedem Fall vom Netz getrennt werden, um spannungsaktive Teile im Geräteinneren zu vermeiden.

KUNDENDIENST

Bitte bringen Sie das Gerät bei Auftreten einer Störung zu Ihrer S&P-Kundendienststelle oder setzen Sie sich mit uns in Verbindung.

Jeder unsachgemäße Eingriff bzw. Manipulation des Geräts, die nicht von einem durch den S&P-Kundendienst zugelassenen Techniker vorgenommen wird, führt automatisch zum Verlust der S&P-Garantie.

S&P behält sich das Recht auf technische Änderungen des Produktes ohne vorherige Ankündigung vor.

NEDERLANDS

De luchtgordijnen uit deze serie kunnen zowel als voor warme als koude lucht worden gebruikt.

Wij raden u aan om te controleren of de unit in goede staat is als u het uitpakkt heeft aangezien elke fabricage- of kwaliteitsfout onder de S&P garantie valt.

BELANGRIJKE INSTRUCTIES VEILIGHEIDSWAARSCHUWINGEN

Hang het luchtgordijn niet recht onder of boven een stopcontact.

Dek de in- en uitstroomopeningen van het luchtgordijn niet af met voorwerpen of kleding die de vrije luchtcirculatie zouden hinderen. Het afdekken kan tot oververhitting leiden.

Als het luchtgordijn is aangesloten, mag het snoer niet voor de luchtuitlaat zitten.

Er mogen zich geen lichtontvlambare voorwerpen op minder dan 50 cm van de unit bevinden (bijv. gordijnen e.d.)

Houdt de inlaat- en uitlaatroosters schoon. Koppel de unit los van het elektrisch net voordat u deze gaat schoonmaken of voordat u om het even welke handeling binnen in het apparaat gaat uitvoeren.

Raak de unit niet met natte handen aan.

De installatie dient volgens de plaatselijk geldende regels te geschieden.

BELANGRIJK: DEZE APPARATEN MOETEN WORDEN GEAARD.

Bij de schakelaar die de verbinding vormt met het elektrisch net moeten de contacten van alle polen ten minste 3 mm van elkaar gescheiden zijn in uitgeschakelde toestand. Om het luchtgordijn goed te laten werken dient de maximum afstand tot de vloer niet meer dan 6 meter te bedragen.

De minimum afstand tussen het luchtgordijn en de vloer dient 3 meter te zijn.

INSTALLATIE

De unit moet op een geschikt oppervlak bevestigd worden waarbij de minimum afstanden, die op afbeelding 1 getoond worden, aangehouden moeten worden.

Ga bij het installeren van de unit als volgt te werk:

Als de spiraalmoeren gebruikt worden die al in het apparaat zitten, dan dient het hart tussen de centers van de schroeven (M-12) volgens de tabel van afb. 2 (a) en afb. 2 (b) gemarkeerd te worden.

Om de aansluitklemmen te kunnen bereiken moet u het rooster aan de voorzijde openen door de schroeven, weergegeven met "A" in de Afb. 3, los te schroeven. Voer het proces uit in de omgekeerde volgorde om het rooster te sluiten.

De maximale werkdruk van de waterradiator mag niet hoger zijn dan 4Kg/cm².

De maximale temperatuur van het warm water mag niet hoger zijn dan 95°C.

De waterbatterij mag niet functioneren bij temperaturen onder de 5°C. Indien de temperatuur kan zakken onder deze limiet moet er antivriesoplossing worden toegevoegd of moet de installatie worden leeggemaakt.

De waterpomp moet aan de batterij worden gekoppeld via de voorziene ingangen met 3/4" gasdraad.

ELEKTRISCHE AANSLUITING Afb. 4

Deze units vormen een vaste installatie. Het luchtgordijn dient volgens de plaatselijk geldende normen aangesloten te worden.

Er moet op de installatie een automatische zekering of ander type omnipolaire schakelaar worden voorzien die alle voedingsdraden van de unit kan onderbreken.

Sluit de unit op de netvoeding aan en controleer of het voltage en de frequentie overeenkomen met de gegevens die op het typeplaatje vermeld staan.

Gebruik voor elk model de juiste bedrading en secties zoals is aangegeven op het aansluitschema van elk model.

Bevestig de kabels met de afdichting.

INBEDRIJFSTELLING EN BEDIENING

AANSLUITING MET AFSTANDBEDIENING.
(De afstandsbediening wordt afzonderlijk

verkocht als accessoire).

MODEL GORDIJN	MODEL AFSTANDBEDIENING
COR-IND M 1000 W 27	CR-20
COR-IND M 1500 W 35	CR-20

INDIEN ER SPRAKE IS VAN AANSLUITING VAN TWEE OF MEER LUCHTGORDIJNEN VAN HETZELFDE MODEL (MAX. 5 UNITS),
R A A D P L E E G D A N H E T
AANSLUITSCHEMA VAN Afb. 5.

OPMERKING:

In geval van een meervoudige aansluiting dient de installateur rekening te houden met extra voedingskabels, hetgeen afhankelijk is van het aantal aangesloten units.

ONDERHOUD

COR luchtgordijnen hebben geen speciaal onderhoud nodig, maar het is raadzaam om:

1- de inlaat- en uitlaatroosters schoon te houden. Reinig ze met een droge doek. (gebruik GEEN oplosmiddelen of schuurmiddelen)

2- één keer per jaar de onderdelen in het apparaat te laten schoonmaken met behulp van perslucht of een stofzuiger door een erkend onderhoudspersoneel.

Haal altijd eerst de elektrische verbinding los voordat u hiermee begint om te voorkomen dat er onderdelen onder spanning zouden zijn.

Service

In geval van problemen met de unit kunt u het beste contact opnemen met uw S&P dealer. Als er handelingen aan de unit uitgevoerd zijn door personen die hiertoe niet gerechtigd zijn, vervalt de S&P garantie. S&P behoudt zich het recht voor wijzigingen aan het product aan te brengen zonder mededeling vooraf.

POLSKI

Aparaty z tej serii mogą działać jako kurtyny powietrza chłodnego / ciepłego.

Prosimy o sprawdzenie stanu aparatu po jego rozpakowaniu. Wszelkie wady produkcyjne i jakościowe objęte są gwarancją S&P.

WAŻNE UWAGI ODNOSNIE BEZPIECZESTWA

Aparat nie powinien znajdować się tuż pod lub tuż nad miejscem podłączenia do sieci.

Nie przykrywać urządzenia przedmiotami lub częściami odzieży, które uniemożliwiałyby swobodne krążenie powietrza. W razie przykrycia, istnieje ryzyko przegrzania.

Podczas funkcjonowania aparatu, kabel przyłączowy nie może znajdować się przed wylotem powietrza.

Jeżeli urządzenie instalowane jest w łazience, należy umieścić je w taki sposób, aby wyłączniki lub inne przełączniki nie były w zasięgu ręki osoby kąpiącej się w wannie lub biorącej prysznic.

Nie powinno być łatwopalnych przedmiotów w odległości mniejszej niż 50 cm od obwodu gorącego powietrza (zasłony, itd.).

Utrzymywać w czystości kratki wlotu i wylotu powietrza. Dokonując czyszczenia, należy zawsze pamiętać o zachowaniu ostrożności i odłączeniu aparatu od zasilania.

Nie manipulować przy aparacie mokrymi rękami.

Instalacja powinna zostać wykonana przez wykwalifikowanego technika elektryka.

WAŻNE: URZĄDZENIA TE MUSZĄ BYĆ PODŁĄCZONE DO UZIEMIENIA.

Wyłączniki, które muszą być uwzględnione w instalacji stałej, umożliwiające całkowite wyłączenie aparatu z sieci zasilania, muszą mieć co najmniej 3 milimetry odstęp między stykami na wszystkich biegach.

Aby aparat mógł funkcjonować jako kurtyna powietrzna, maksymalna odległość od podłogi nie powinna przekraczać 6 metrów. Minimalna odległość między kurtynami i podłogą powinna wynosić 3 metrów.

INSTALACJA

Urządzenie powinno zostać przymocowane do powierzchni nadającej się do tego celu.

Należy zachować minimalne odległości zgodnie z rys. 1.

Podczas instalowania należy zachowywać następującą kolejność:

Jeżeli urządzenie jest montowane przy pomocy zamocowanych nakrętek, śruby (M-12) muszą być rozmieszczone zgodnie z wymiarami na rys. 2(a) i rys. 2(b).

Aby dostać się do kart połączeniowych, należy otworzyć kratę przednią, odkręcając śruby „A” wg rys. 3. W celu zamknięcia, postępować w odwrotnej kolejności.

Maksymalne ciśnienie robocze w grzejniku wody nie powinno przekraczać 4Kg/cm².

Maksymalna temperatura gorącej wody nie powinna przekraczać 95°C.

Bateria nie powinna funkcjonować w temperaturze poniżej 5°C. W przypadku spadku temperatury poniżej tej granicy, należy zastosować płyn zapobiegający zamarzaniu lub opróżnić instalację.

Pompa wodna powinna być podłączona do baterii poprzez złączki wkrętne 3/4".

INSTALACJA ELEKTRYCZNA Rys. 4

Kurtyny są urządzeniami instalowanymi na stałe. Instalacja powinna zostać wykonana zgodnie z odpowiednimi wytycznymi dotyczącymi niskiego napięcia i odpowiednimi regulacjami prawnymi obowiązującymi w każdym kraju.

W instalacji należy przewidzieć przełącznik magnetyczno-termiczny lub inne wielobiegunowe urządzenie całkowicie odcinające dopływ prądu.

Przystępując do podłączenia do sieci należy się upewnić, czy napięcie sieciowe i częstotliwość odpowiadają parametrom wskazanym na tabliczce znamionowej.

Używać przewodów o przekroju i w ilości podanej na schemacie do każdego modelu.

Umocować przewody w osłonach.

WŁĄCZENIE I OBSŁUGA

PODŁĄCZENIE REGULATORA
(Odpowiedni regulator jest dostarczany oddzielnie jako dodatkowe akcesoria).

MODEL KURTYNY	MODEL REGULATORA
COR-IND M 1000 W 27	CR-20
COR-IND M 1500 W 35	CR-20

W przypadku sterowania jednym regulatorem dwóch lub większej ilości kurtyn tego samego typu (max. 5 urządzeń), należy je podłączyć zgodnie ze schematem na rys. 5.

UWAGA:

W przypadku podłączenia kilku kurtyn, instalator powinien brać pod uwagę większą ilość kabli zasilających.

KONSERWACJA

Mimo że kurtyny powietrzne nie wymagają specjalnego konserwowania, zalecamy:

1 - utrzymywanie w czystości od kurzu kratek wlotu i wylotu powietrza. Należy je czyścić na zimno suchą ściereczką (unikać rozpuszczalników lub ściernych środków czyszczących).

2 - Raz na rok wewnątrz urządzenia powinno być czyszczone (technik specjalista).

3 - W celu przeprowadzenia jakiegokolwiek czynności związanej z konserwacją, należy uruchomić urządzenie do cięcia wielobiegowego dla sprawdzenia, czy wewnątrz aparatu nie ma żadnych części pod napięciem.

SERWIS TECHNICZNY

W przypadku wystąpienia problemów lub uszkodzeń prosimy o kontakt z punktem sprzedaży. Montaż kurtyny w sposób niezgodny z instrukcją, oraz praca urządzenia w stanie zdemontowanym są zabronione. Próby samodzielnej naprawy powodują utratę gwarancji.

S&P zastrzega sobie prawo do dokonywania bez uprzedzenia modyfikacji swojego wyrobu.

MAGYAR

Ehhez a szériához tartozó készülékek hideg / meleg levegőt kibocsátó légfüggönyként is alkalmazhatók.

Kérjük, ellenőrizték a kicsomagolás során a készülék állapotát és kifogástalan működését, mert bármely gyártási hibáért garanciát vállal az S&P.

FONTOS HASZNÁLATI TANÁCSOK BIZTONSÁGI FELHÍVÁSOK

Ne helyezze a készüléket közvetlen az elektromos csatlakozó alá vagy fölé.

Ne takarja le a készüléket semmilyen tárggyal vagy ruhával, mely megakadályozhatja a levegő szabad áramlását. Ellenkező esetben, fennáll a készülék túlmelegedésének a veszélye.

Működés közben a csatlakozókábel nem helyezkedhet el a levegőkimeneti nyílás előtt.

Amennyiben a készüléket a fürdőszobában kívánja elhelyezni, tegye azt olyan helyre, ahonnan a kádban vagy a zuhanyzóban lévő személy nem érhet hozzá a kapcsolókhoz vagy más szabályzógombokhoz.

Gyúlékony anyagok nem kerülhetnek 50 cm-nél közelebb a készülékből kiáramló meleg levegőhöz (pl. függönyök).

Tartsa tisztán a rácsokat, melyeken keresztül a levegő be és kiáramlik. Minden esetben, amikor a készülék tisztítását kívánja elvégezni, vagy annak belsejébe kíván nyúlni, győződjön meg arról, hogy a készülék ki lett kapcsolva az elektromos hálózatról.

Ne nyúljon a készülékhez nedves kézzel.

A készülék beszerelését csak elektromos szakember végezheti.

FONTOS: EZEK A KÉSZÜLÉKEK KIZÁRÓLAG FÖLDELT HÁLÓZATRA CSATLAKOZTATHATÓK

Az elektromos hálózatba olyan megszakító

beszerelése szükséges a készülék hálózatról való omnipoláris kikapcsolásához, amely az összes pólus esetén legkevesebb 3 mm-es érintkezési távolságot biztosít.

Amennyiben a készüléket légfüggönyként kívánja üzemeltetni, a készülék távolsága a padlószinttől maximum 6 méternél ne legyen nagyobb.

A padlószinttől számított legkisebb távolság 3 méter lehet.

BESZERELÉS

A készüléket a rendeltetésének megfelelően, az arra alkalmas felületen rögzítse.

Tartsa be a minimum távolságokat, miszerint azt az 1. Ábra mutatja.

A beszerelést a következőképpen végezze:

Amennyiben a készülékben elhelyezett menetes csavaranyákat használja, jelölje meg a csavarok (M-12) közepét a jegyzék 1(a) és a 2(b) Ábrái szerint

Annak érdekében, hogy a csatlakozási pontok hozzáférhetővé váljanak, nyissa ki az elülső rácsot kicsavarozva a 3. Ábra szerint az "A" csavarokat.

Visszazáráskor ugyanezt a műveletet végezze el ellenkezőleg.

A radiátor vizének maximális üzemi nyomása nem haladhatja meg a 4Kg/cm² -t.

A meleg víz maximális hőmérséklete nem haladhatja meg a 95°C-t.

A vízrendszer nem működhet 5°C-nál alacsonyabb hőmérsékleten. Abban az esetben, ha a hőmérséklet ez alá a határérték alá esik, használjon fagyásálló folyadékot vagy ürítse ki a rendszert.

A vízszivattyút csatlakoztassa a vízrendszerhez a 3/4"-s gázmenetes vízbevezető segítségével.

ELEKTROMOS CSATLAKOZTATÁS 4- es Ábra

A készülékek állandó elektromos bekötéssel

rendelkeznek. A berendezés hálózati csatlakoztatása során figyelembe kell venni az Alacsony Feszültségre vonatkozó Előírásokat és az egyes országok által előírt követelményeket.

Az bekötés során mágneses hőkapcsolót vagy más omnipoláris megszakítót kell beiktatni a készülék és az elektromos hálózat közé, amely a túlterhelés esetén lekapcsolja a készüléket a hálózatról.

A bekötésnél ellenőrizni kell, hogy a szolgáltatott elektromos energia jellemzői megegyeznek-e a műszaki adattáblán szereplő adatokkal.

A különféle modellekhez tartozó megfelelő vázlat megadja a vezetékek számát és keresztmetszetét.

A kábeleket tömszelencén keresztül átvezetve rögzítjük.

ÜZEMBE HELYEZÉS ÉS MŰKÖDÉS

TÁVKAPCSOLÁS CSATLAKOZTATÁS

(Az említett szabályzó tartozékként külön megvásárolható.)

FÜGGÖNY MODELL	TÁVKAPCSOLÓ MODELL
COR-IND M 1000 W 27	CR-20
COR-IND M 1500 W 35	CR-20

KÉT VAGY TÖBB UGYANOLYAN TÍPUSÚ FÜGGÖNY ÖSSZEKAPCSOLÁSA ESETÉN (MAX. 5 DARAB) KÖVESSE AZ 5. Ábra VÁZLATÁNAK AZ ÚTMUTATÁSAIT.

MEGJEGYZÉS:

Több készülék csatlakoztatása esetén, a figyelembe kell venni, hogy az elektromos kábelek keresztmetszete növekszik a csatlakoztatott készülékek számával.

KARBANTARTÁS

Ezek a légfüggönyök nem igényelnek speciális karbantartást, mindamelllett a következőket tanácsoljuk:

1- Tartsa tisztán a portól a rácsokat, amelyeken keresztül a levegő be és kiáramlik. Tisztítsa kikapcsolt állapotban,

egy száraz törlőruhával, mikor a készülék már nem meleg. (Ne használjon oldószereket vagy agresszív mosószereket).

2- Végezze el minden évben a készülék alapos belső tisztítását. (Ezt csak szakember hajthatja végre sűrített levegő vagy porszívó segítségével).

3- A karbantartás előtt kérjük, áramtalanítsa a készüléket! Bármely karbantartási művelet esetén, hozza működésbe az omnipoláris megszakító kapcsolót, annak elkerülése érdekében, hogy a gépben feszültség alatt lévő részek legyenek.

GARANCIA, MEGHIBÁSODÁS

Amennyiben bármi gondja van a termékkel kérjük forduljon az AIRVENT RT-hez. Nem megfelelő karbantartás esetén a garancia automatikusan megszűnik. Az S&P fenntartja az előzetes értesítés nélküli műszaki változtatás jogát.

GREEK

Οι συσκευές αυτής της σειράς επιτρέπουν τη λειτουργία τους ως κουρτίνες κρύου/ζεστού αέρα.

Σας συμβουλεύουμε να ελέγξετε την καλή κατάσταση της αεροκουρτίνας μετά την αφαίρεση της συσκευασίας, καθώς οποιοδήποτε κατασκευαστικό λάθος καλύπτεται από την εγγύηση της S&P.

ΣΗΜΑΝΤΙΚΕΣ ΟΔΗΓΙΕΣ ΠΡΟΕΙΔΟΠΟΙΗΣΕΙΣ ΑΣΦΑΛΕΙΑΣ

Η αεροκουρτίνα δεν πρέπει να τοποθετείται ακριβώς πάνω ή κάτω από πρίζα.

Μην καλύπτετε την αεροκουρτίνα με ύφασμα ή αντικείμενα, που παρεμποδίζουν την ροή του αέρα και μπορεί να προκαλέσουν υπερθέρμανση.

Κατά τη διάρκεια λειτουργίας οι καλωδιακές συνδέσεις δεν πρέπει να είναι μπροστά από το στόμιο εξόδου.

Εάν εγκατασταθεί σε μπάνιο, οι διακόπτες ή άλλης μορφής χειριστήριο πρέπει να τοποθετηθούν με τέτοιο τρόπο ώστε να μην υπάρχει πρόσβαση από άτομο που χρησιμοποιεί τη μπανιέρα ή το ντους.

Δεν πρέπει να υπάρχουν εύφλεκτα αντικείμενα σε απόσταση λιγότερη από 50 cm (π.χ κουρτίνες παραθύρου).

Τα στόμια εισόδου και εξόδου να διατηρούνται καθαρά. Κατά τη διάρκεια καθαρισμού, η αεροκουρτίνα πρέπει να αποσυνδεθεί από την ηλεκτρική παροχή.

Μην χειρίζεστε την αεροκουρτίνα με βρεγμένα χέρια.

Η εγκατάσταση πρέπει να γίνει από επαγγελματία ηλεκτρολόγο.

ΠΡΟΣΟΧΗ: Η ΣΥΣΚΕΥΗ ΑΥΤΗ ΠΡΕΠΕΙ ΝΑ ΓΕΙΩΘΕΙ.

Ο διακόπτης ηλεκτρικής παροχής πρέπει να είναι τριπολικός και να έχει άνοιγμα επαφής σε όλους τους πόλους τουλάχιστον 3 mm. Η μέγιστη απόσταση της αεροκουρτίνας από

το έδαφος, πρέπει να είναι μεγαλύτερη από 6 μέτρα

Η ελάχιστη απόσταση μεταξύ της αεροκουρτίνας και του εδάφους πρέπει να είναι 3 μέτρα.

ΕΓΚΑΤΑΣΤΑΣΗ

Η αεροκουρτίνα πρέπει να σταθεροποιηθεί σε κατάλληλη θέση, τηρώντας τις αποστάσεις που δείχνονται στον πίνακα FIG.1.

Για να εγκαταστήσετε την μονάδα ακολουθείστε τις οδηγίες:

Αν χρησιμοποιηθούν τα στριφόνια που ήδη βρίσκονται στη συσκευή, πρέπει να σημαδέψετε τα κέντρα των βιδών (M-12) σύμφωνα με τον πίνακα της Fig 2 (α) και Fig 2 (b).

Για να δείτε τις βίδες σύνδεσης πρέπει να ανοίξετε τη μπροστινή σχάρα ξεβιδώνοντας τις βίδες "A" της Εικ. 3. Για να κλείσετε τη σχάρα ακολουθήστε την ίδια διαδικασία αλλά με αντίστροφη σειρά.

Η μέγιστη πίεση εργασίας του θερμαντικού σώματος του νερού δε θα πρέπει να υπερβαίνει τα 4 Kg/cm².

Η μέγιστη θερμοκρασία του ζεστού νερού δε θα πρέπει να υπερβαίνει τους 95°C.

Η μπαταρία θέρμανσης του νερού δε θα πρέπει να λειτουργεί σε θερμοκρασίες χαμηλότερες από τους 5°C. Σε περίπτωση που η θερμοκρασία πέσει κάτω από την οριακή αυτή τιμή, θα πρέπει να χρησιμοποιήσετε κάποιο αντιψυκτικό υγρό ή να αδειάσετε την εγκατάσταση.

Η αντλία νερού θα πρέπει να συνδεθεί στη μπαταρία δια μέσου των κατάλληλων σημείων εισόδου 3/4" αερίου.

ΗΛΕΚΤΡΟΛΟΓΙΚΗ ΣΥΝΔΕΣΗ, Εικ. 4

Οι αεροκουρτίνες είναι συσκευές που απαιτείται εγκατάσταση. Κατά την τοποθέτηση τους πρέπει να τηρούνται αυστηρά τα πρότυπα και οι κανονισμοί που ισχύουν στη χώρα σας.

Εντός της εγκατάστασης πρέπει να υπάρχει ηλεκτρικός διακόπτης, για να δώσει τη δυνατότητα στον εγκαταστάτη να κόψει όλες τις γραμμές παροχής.

Συνδέστε τη μονάδα στην ηλεκτρική παροχή, ελέγχοντας ότι η τάση και η συχνότητα είναι όπως αυτά που φαίνονται στην πινακίδα.

Χρησιμοποιήστε καλώδια με γραμμές και διατομές σαν αυτά που υποδεικνύονται στο ηλεκτρικό διάγραμμα κάθε μοντέλου.

Στερεώστε τα καλώδια σε ειδικά μπουάτ.

ΛΕΙΤΟΥΡΓΙΑ

ΣΥΝΔΕΣΜΟΛΟΓΙΑ ΓΙΑ ΚΟΥΡΤΙΝΕΣ ΜΕ ΤΗΛΕΧΕΙΡΙΣΤΗΡΙΟ.

(Το τηλεχειριστήριο της κουρτίνας πωλείται ξεχωριστά ως αξεσουάρ).

ΜΟΝΤΕΛΟ ΚΟΥΡΤΙΝΑΣ	ΜΟΝΤΕΛΟ ΜΕ ΤΗΛΕΧΕΙΡΙΣΤΗΡΙΟ
COR-IND M 1000 W 27	CR-20
COR-IND M 1500 W 35	CR-20

Η ΣΥΝΔΕΣΗ ΜΕΤΑΞΥ ΔΥΟ Η ΠΕΡΙΣΣΟΤΕΡΩΝ ΚΟΥΡΤΙΝΩΝ ΤΟΥ ΙΔΙΟΥ ΜΟΝΤΕΛΟΥ (ΕΩΣ 5 ΜΟΝΑΔΕΣ) ΠΡΕΠΕΙ ΝΑ ΓΙΝΕΙ ΣΥΜΦΩΝΑ ΜΕ ΤΟ ΔΙΑΓΡΑΜΜΑ ΤΗΣ ΕΙΚ.5.

ΣΗΜΕΙΩΣΗ:

Σε περίπτωση πολλαπλής σύνδεσης, ο εγκαταστάτης πρέπει να λάβει υπ'όψιν τον αυξημένο αριθμό παροχών σύμφωνα με τον αριθμό των μονάδων.

ΣΥΝΤΗΡΗΣΗ

Οι αεροκουρτίνες COR δεν χρειάζονται κάποιο ειδικό τρόπο συντήρησης, ωστόσο συνιστούμε:

1- Διατηρείτε τα σημεία εισόδου και εξόδου του αέρα (σχάρες) καθαρά ώστε να μην υπάρχει σκόνη. Καθαρίζετε τα αφού κρυώσει η συσκευή με ένα στεγνό πανί. (Αποφεύγετε τη χρήση διαλυτικών ή καθαριστικών υγρών).

2- Μια φορά το χρόνο τα εσωτερικά μέρη πρέπει να καθαρίζονται από ειδικευμένο

ηλεκτροτεχνίτη με συμπιεσμένο αέρα ή ηλεκτρική σκούπα.

3- Για οποιαδήποτε εργασία συντήρησης πρέπει να πατήσετε το μηχανισμό μονοπολικής διακοπής ρεύματος ώστε να αποφευχθεί το ενδεχόμενο να δημιουργηθούν τάσεις μέσα στη συσκευή.

ΤΕΧΝΙΚΗ ΒΟΗΘΕΙΑ

Σε περίπτωση εμφάνισης δυσλειτουργίας συμβουλευτείτε τον αντιπρόσωπο της S&P. Η S&P έχει το δικαίωμα να τροποποιήσει το προϊόν χωρίς προηγούμενη ειδοποίηση.

Ref. 902300100



S&P SISTEMAS DE VENTILACIÓN S.L.U.

C/ Llevant, 4
08150 Parets del Vallès (Barcelona)
Tel. +34 93 571 93 00
Fax +34 93 571 93 01
www.solerpalau.com

Soler&Palau  **Ventilation Group**

